

ACADEMY

HOBBY MODEL KITS

S81212

골라골라! 낙타게임

게임
설명서

5+
5세이상



사용전 주의사항

⚠ 경고 :

작은 부품으로 인한 질식 위험 -
3세 이하의 어린이에게는 부적합합니다.



폐전기 / 전자제품 처리지침 (WEEE)

이 장치가 수명을 다했을시, 건전지를 제거해 주시고 각각 따로 따로 버려주세요. 반드시 지역별 분리 수거일에 버려주세요. 다른 구성물은 가정내에서 처분가능합니다.



자율안전확인
신고필증번호
B363R739
-5002

건전지 기본 정보
정격 : DC 4.5V
건전지 : 3개
(1.5V, AA형 미포함)

⚠ 경고

- 건전지는 반드시 극성에 맞게 설치하여 주십시오.
- 모두 방전된 건전지는 본체로 부터 반드시 제거하여 주십시오.
- 완전히 충전되기전에는 충전지를 제거하지 마십시오.
- 충전지를 충전할 경우 보호자의 관리 하에 충전하여 주십시오.
- 충전지가 아닌 건전지는 충전할 수 없으며, 충전해서는 안됩니다.
- 건전지를 제거할 경우 부모님의 감독하에 제거하며, 날카로운 도구를 이용하여 건전지를 제거하지 마십시오.
- 건전지의 규격은 1.5V, AA 입니다. 동일 규격의 건전지를 사용하여 주십시오.
- 규격이 다른 건전지, 혹은 새 건전지와 현 건전지를 혼용하지 마십시오.
- 제품을 사용한 후, 오랜시간 사용하지 않을 경우에는 건전지를 분리하여 주십시오.

안전상의 주의사항

- 본 설명서는 제품의 작동시 참고 할 수 있도록 보관해 두시기 바랍니다.
 - 작동을 위한 기능이 저하 될 경우에는 건전지를 새것으로 교체할 것을 권합니다.
 - 최상의 성능을 얻기 위해서는 새 건전지 혹은 알카라인 건전지의 사용을 추천합니다.
 - 사후 조치를 위해 본 정보를 숙지하십시오.
 - 보호자의 관리 하에 배터리를 교체하십시오.
 - 제품을 사용하지 않을 경우 건전지는 빼놓으십시오.
- ※ 주의 : 허가없이 본 제품을 변경하거나 수정 한 경우, 소비자의 품질보증을 받을 수 없음을 알려드립니다.

제품 구성



낙타 조립하기

낙타의 상체와 하체를
홈에 맞추어 끼웁니다.
[그림1]

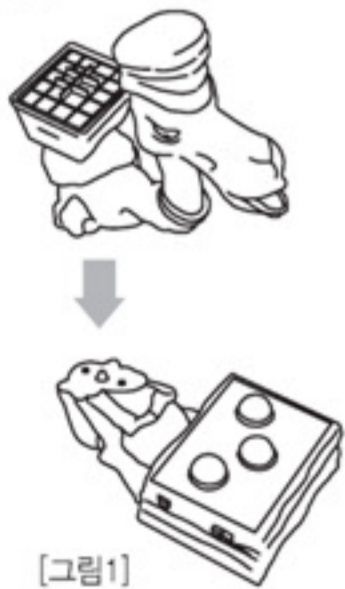

낙타의 등에 올려진
바구니에 칸에 맞추어
물병 20개를 넣습니다.
[그림2]



물컵에 물을 담습니다. 물주머니의 입구를 물속에 넣고
물주머니를 눌러 물을 채웁니다. [그림3]

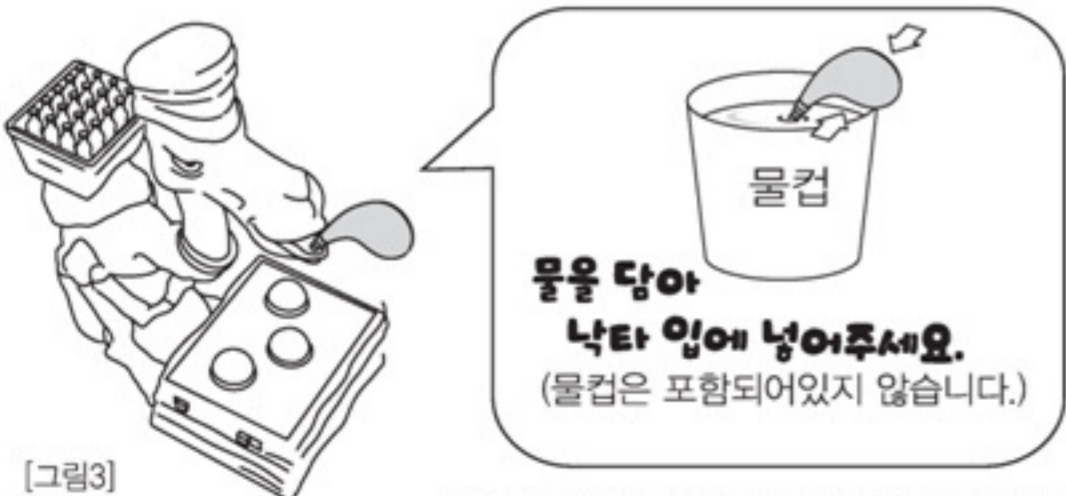

물을 담아
낙타 입에 넣어주세요.
(물컵은 포함되어있지 않습니다.)

※ 과도한 양의 물을 넣지 않도록 주의하세요.

건전지 설치하기

1. 드라이버를 사용해 건전지 커버를 연 후,
(+/-) 극성에 맞게 건전지를 설치합니다.
2. 건전지 커버를 닫고 드라이버로 나사를
고정하여 주세요. [그림4]

⚠ 주의

건전지를 교체할때는 가급적 보호자께서 해주시기
바라며 ⊕ ⊖ 극성에 맞게 넣어 주십시오.
뾰족한 도구를 사용해 탈착을 하면 안전사고의 우려가
있습니다. 가급적 손으로 해주십시오.

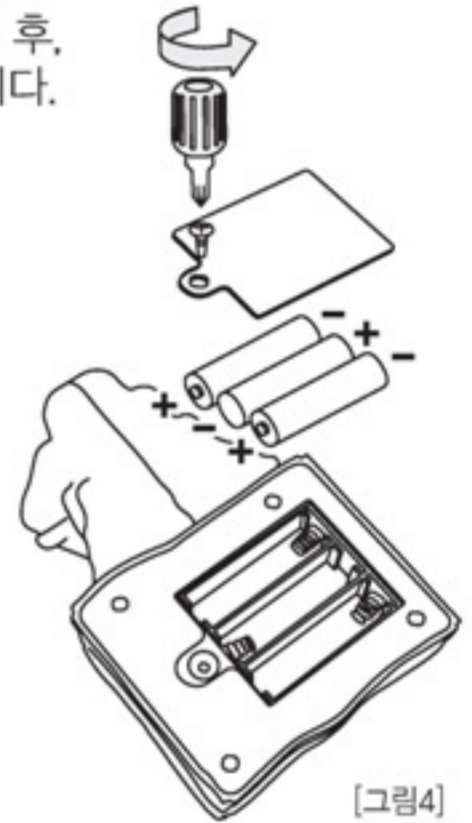

놀이 준비하기

1. 놀이에 참가할 인원을 정합니다. (최대 4인 가능)
2. 게임 인원을 정하고 인원수에 맞게 게임 모드 (1인~4인)를
좌우로 밀어 설정합니다.

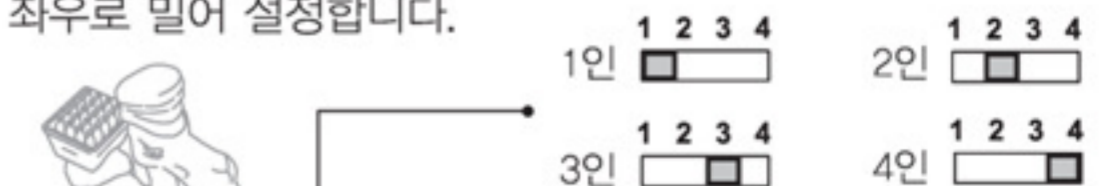

3. 전원 스위치를 ON상태에 놓습니다.

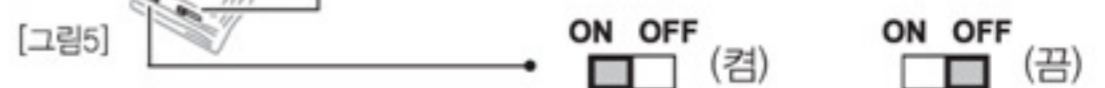

4. 음악 소리가 끝나면, 놀이를 시작할 수 있습니다.

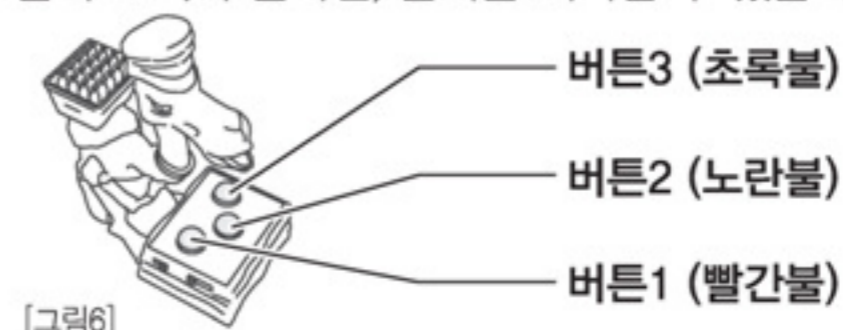

놀이 방법 골라골라 낙타 게임은 최종적으로 물병을 가장 많이 모은 플레이어가 승리합니다.

놀이 준비단계에서 음악소리가 끝나면, 아래의 3가지의 놀이를 차례대로 진행합니다.
(게임은 3가지 게임이 순차적으로 진행되며, 게임을 선택하여 진행 할 수는 없습니다.)

● 골라골라 게임 : 빠르게 깜빡이는 3개의 버튼 중 마지막에 깜빡인 버튼을 눌러 맞히는 게임.

시작 → 버튼1(빨간불 버튼) → **선택** → 마지막에 깜빡인 버튼 → **결과** → 성공하면 물병을 얻는다! / 틀렸는가? 침을 뱉어주마!!!

1. 버튼1(빨간불)을 눌러 게임시작
2. 마지막 버튼을 맞춰 주세요.
3. 맞추면 물병 2개 획득, 틀리면 낙타가 물을 내뿜어요.

- 빠르게 깜빡이는 3개의 버튼 중에서 마지막에 깜빡이는 버튼을 눌러주세요. 맞추면 물병을 획득하고, 틀리면 낙타가 물을 내뿜습니다.
* 게임 참여 인원이 2인 이상일 경우, 첫번째 플레이어가 게임을 마치면, 두 번째 플레이어 순서로 넘어가며 '골라골라 게임' 이 다시 진행됩니다. 두 번째 플레이어가 게임을 마치면 세번째, 네번째 플레이어 순으로 넘어갑니다.

● 기억력 게임 : 깜빡이는 버튼을 순서대로 눌러 맞혀 살아남는 게임. 맞출 수록 깜빡이는 버튼의 숫자는 늘어납니다.

시작 → 버튼2(노란불 버튼) → **선택** → 순서대로 눌러 맞춰요 → **결과** → 틀렸는가? 침을 뱉어주마!!! / 다른 플레이어는 물병을 얻는다!

1. 버튼2(노란불)을 눌러 게임시작
2. 깜빡인 순서대로 버튼을 누르세요.
3. 플레이어가 성공하지 못하면 낙타가 물을 내뿜고, 다른 플레이어는 물병을 2개씩 획득합니다.

- 노란불이 들어오는 2번 버튼을 누르면 게임이 시작됩니다. 첫번째 플레이어는 새롭게 깜빡이는 2개의 버튼을 순서대로 누릅니다. 두 번째 플레이어는 깜빡이는 3개의 버튼을 순서대로 누릅니다. 다음 플레이어는 4개의 버튼을 순서대로 누릅니다. 게임은 이와 같은 방식으로 진행되며, 게임을 진행할 수록 깜빡이는 불빛의 수가 증가합니다.
- 버튼의 순서를 틀리는 플레이어가 발생하면, 낙타는 물을 내뿜습니다. 이때 성공하지 못한 플레이어를 제외한 나머지 플레이어들은 물병을 2개씩 가져갑니다.

● 두더지 잡기 게임 : 깜빡이는 버튼을 빠르게 눌러 맞혀 살아남는 게임.

시작 → 버튼3(초록불 버튼) → **선택** → 깜빡인 버튼을 빠르게 눌러주세요! → **결과** → 틀렸는가? 침을 뱉어주마!!! / 다른 플레이어는 물병을 얻는다!

1. 버튼3(초록불)을 눌러 게임시작
2. 깜빡이는 버튼을 재빨리 누르세요
3. 플레이어가 성공하지 못하면 낙타가 물을 내뿜고, 다른 플레이어는 물병을 2개씩 획득합니다.

- 첫 번째 플레이어부터 깜빡이는 버튼을 재빨리 누르면 됩니다. 성공하면 3개의 불이 동시에 깜빡이며 다음 플레이어 차례로 넘어갑니다. 두 번째 플레이어도 깜빡이는 버튼을 재빨리 눌러 동일하게 게임을 진행합니다.
- 실패할 경우, 낙타가 물을 내뿜으며 해당 플레이어를 제외한 나머지 플레이어 모두 물병을 2개씩 가져갑니다.
* 버튼은 플레이어당 최대 10번까지 깜빡입니다.
* 플레이어가 한 명이라도 성공하지 못하면 자동으로 '골라골라 게임' 으로 넘어가며, 위의 게임들을 다시 진행합니다.

놀이의 종료와 게임 팁(Tip)

- 놀이 도중 바구니에 담긴 물병이 랜덤으로 튀어 오르는 경우, 떨어진 물병을 잡은 플레이어가 가져갈 수 있습니다.
- 1인용으로 게임을 진행할 경우, 각 게임이 끝나면 바로 다음 게임으로 넘어갑니다.
- 바구니에 담긴 모든 물병이 없어질 때까지 게임을 진행하며, 가장 많은 물병을 가져간 플레이어가 최종 승리합니다.

[작동 불능시 대처 요령]

아무런 반응이 없을 때	- 전원 스위치가 OFF인 경우	- 전원 스위치 ON	낙타가 물을 내뿜지 않을 때	- 건전지가 약한 경우	- 전원 스위치 ON
	- 건전지가 약한 경우	- 건전지 교체	물병이 튀어 오르지 않을 때	- 낙타 입에 물을 넣지 않은 경우	- 물주머니를 이용해 물 주입
게임이 시작되지 않을 때	- 전원 스위치가 OFF인 경우	- 전원 스위치 ON	효과음 / 불빛이 약할 때	- 건전지가 약한 경우	- 건전지 교체
	- 건전지가 약한 경우	- 건전지 교체			

사용전 반드시 사용 설명서를 읽어주시시오. A/S 발생시 판매처 또는 (주) 아카데미과학 A/S센터로 연락주시시오. 제품의 임의적인 분해, 훼손, 개조는 A/S 대상에서 제외되며, 제품의 고장 또는 파손이 소비자의 과실인 경우, 유상 A/S처리 됩니다.
- 아카데미과학 홈페이지 : www.academy.co.kr - 아카데미과학 A/S센터 : 031-850-8555